

GB 型纠偏控制器系列

(GB-IV型纠偏带计米、计数)

使用说明书

瑞安市辉煌工控设备厂

地 址：瑞安市经济开发区

电 话：0577-65602858 传 真：0577-65006599

网 址：WWW.HHGK.CN E-mail: hhgk@hhgk.cn

GB 系列光电电脑纠偏器是我厂最新开发研制的系列产品。该系列产品采用国际新型 MCU 器件，运用微电脑技术，使产品操作方便、外形美观、可靠性高、稳定性好、抗干扰能力强，具有优越的性能价格比。与同步电机相匹配，广泛应用于造纸、印染、包装、等各类机械设备上。

一、面板说明

(一). 按键说明

按键	功能
<<<	手动左
方式	手动、自动调节
A 极	电眼 A 黑、白工作调节
B 极	电眼 B 黑、白工作调节
电眼	单电眼、双电眼工作调节
>>>	手动右
+	动作时间增加
-	动作时间减少
设置	功能设置
清零	计数/计米值清零键
运行	主机运行/停止键

(二). 指示说明

1. 动作时间：同步电机动作时间，增加或减少数值，可以调节电机动作的快慢。
2. 一层菜单----“F” 0 为计数器，1 为计米器。
3. 二层菜单---- 计数器/计米器的定长值设置。
4. 三层菜单----“d” 是计米器的棍周长设置。
5. 四层菜单----“H” 0 为定长到达时自动停车。
1~8 为定长到达时自动停车，半秒后自动开机。
9 为定长到达时不停车。
6. 通过按动“←”键可使闪烁移位，通过按动“+”键，可使闪烁的数位从 0—9 循环。

二、接线说明

端子名称	接线说明
AC220V	AC220V±10%、50Hz
220V(出口)	变频器电源
风机	风机电源
电机左转	同步电机左转线
电机总线	同步电机总线
电机右线	同步电机右转线
主机控制	变频器启动信号线
电眼 A	纠偏电眼 A 的信号线
电眼 B	纠偏电眼 B 的信号线
霍尔 A	计米器的霍尔信号线
霍尔 B	计数器的光电信号线
0V	地线
12V	电源
左限位	左限位开关信号线
限位总线	限位开关总线
右限位	右限位开关信号线

三、GB-IV型电脑纠偏控制系统接线图

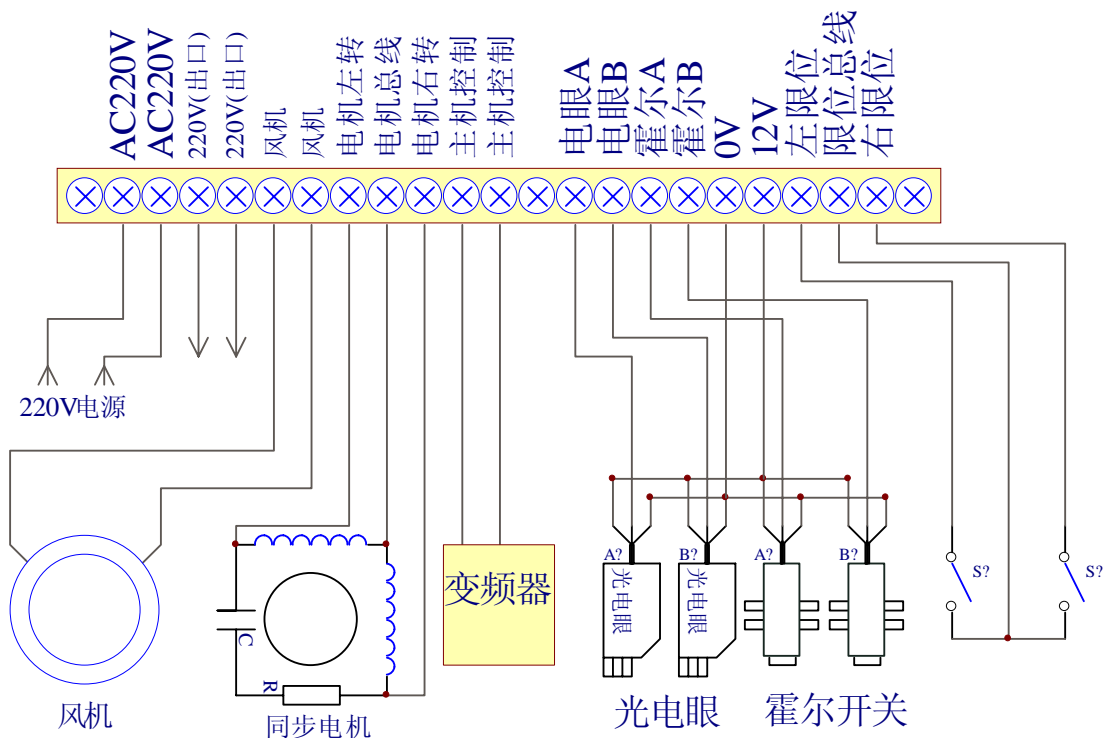

四、GB-IV型电脑纠偏控制系统尺寸图

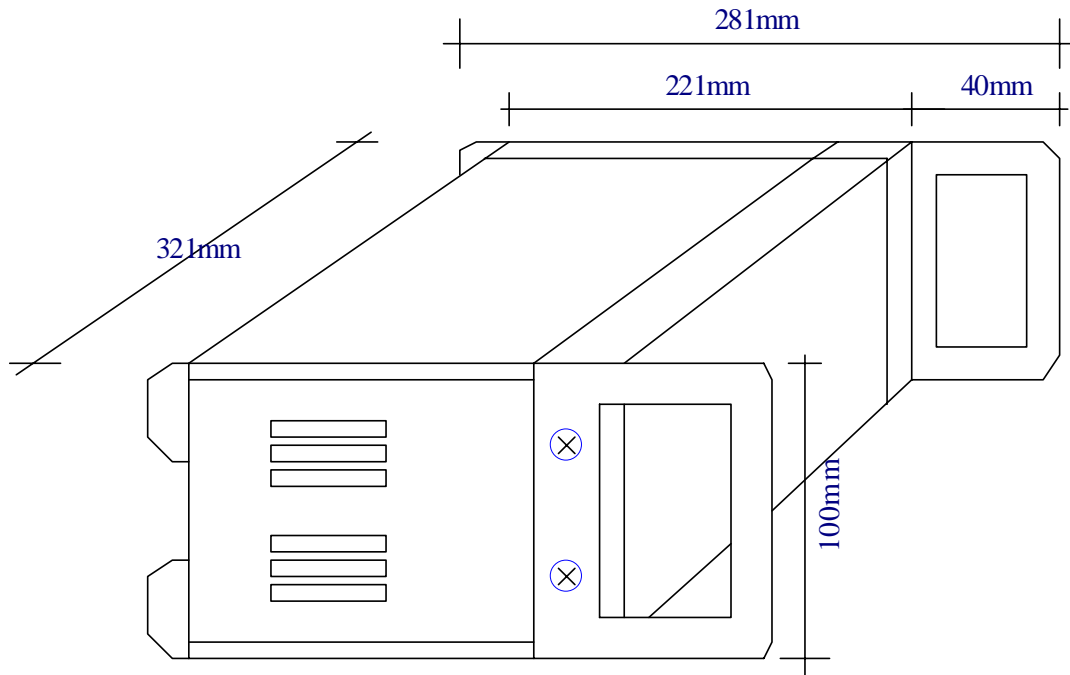

辉煌工控

制造厂：瑞安市辉煌工控设备厂

地 址：瑞安市经济开发区

电 话：0577-65602858 Fax：0577-65006599

网 址：WWW.HHGK.CN

邮 编：325200

E-mail：hhgk@hhgk.cn