

# GB 型纠偏控制系列

(GB- I 型纠偏带张力)

# 使用说明书

瑞安市辉煌工控设备厂

地 址：瑞安市经济开发区

电 话：0577-65602858      传 真：0577-65006599

网 址：WWW.HHGK.CN    E-mail: hhgk@hhgk.cn

GB 系列光电电脑纠偏器是我厂最新开发研制的系列产品。该系列产品采用国际新型 MCU 器件，运用微电脑技术，使产品操作方便、外形美观、可靠性高、稳定性好、抗干扰能力强，具有优越的性能价格比。与同步电机相匹配，广泛应用于造纸、印染、包装、等各类机械设备上。

## 一、面板说明

### (一). 按键说明

按键	功能
<<<	手动左。
方式	手动、自动调节。
A 极	电眼 A 黑、白工作调节
B 极	电眼 B 黑、白工作调节。
电眼	单电眼、双电眼工作调节。
>>>	手动右。
电位器	调节磁粉控制器工作电流

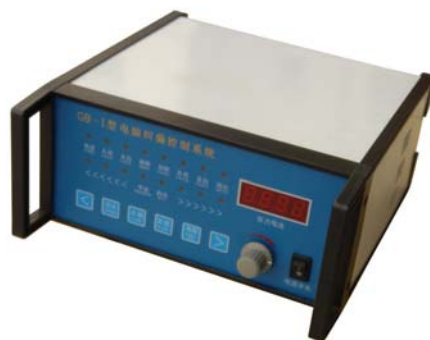

### (二). 指示说明

1. 张力电流：显示磁粉控制器的工作电流。电流范围 0—1999MA。

## 二、接线说明

端子名称	引脚	说明
电源插座	N	接 AC220V ±10%、50Hz
	L	接 AC220V ±10%、50Hz
	空	空
保险丝座		装 2A 保险丝
A 电眼航空插	1	接电眼电源线
	2	接电眼信号线
	3	空
	4	接电眼地线
B 电眼航空插	1	接电眼电源线
	2	接电眼信号线
	3	空
	4	接电眼地线
限位开关航空插	1	空
	2	接左限位开关
	3	接右限位开关
	4	接限位开关公共线
电机航空插	1、2	接磁粉离合器或制动器上的 2 条线
	3	接同步电机
	4	接同步电机
	5	接同步电机公共线

### 三、接线附图

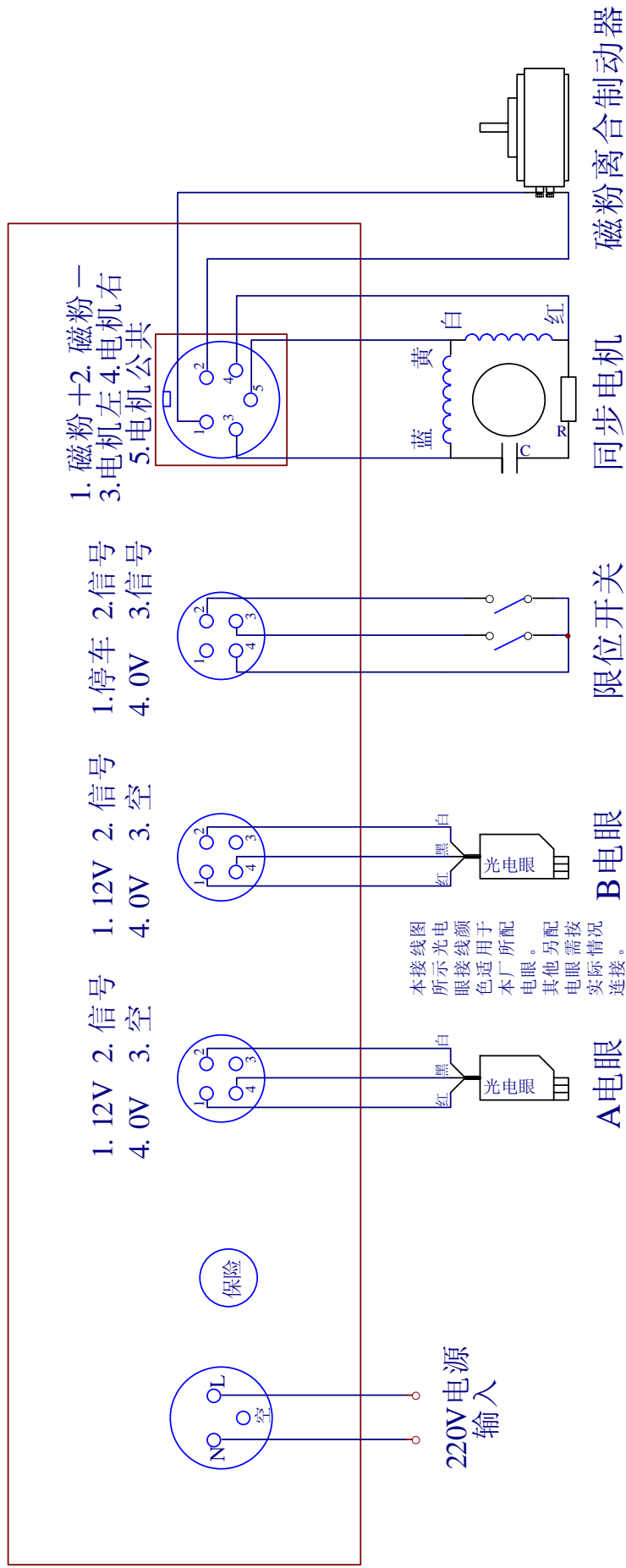

#### 四、GB-I 型电脑纠偏控制系统尺寸图

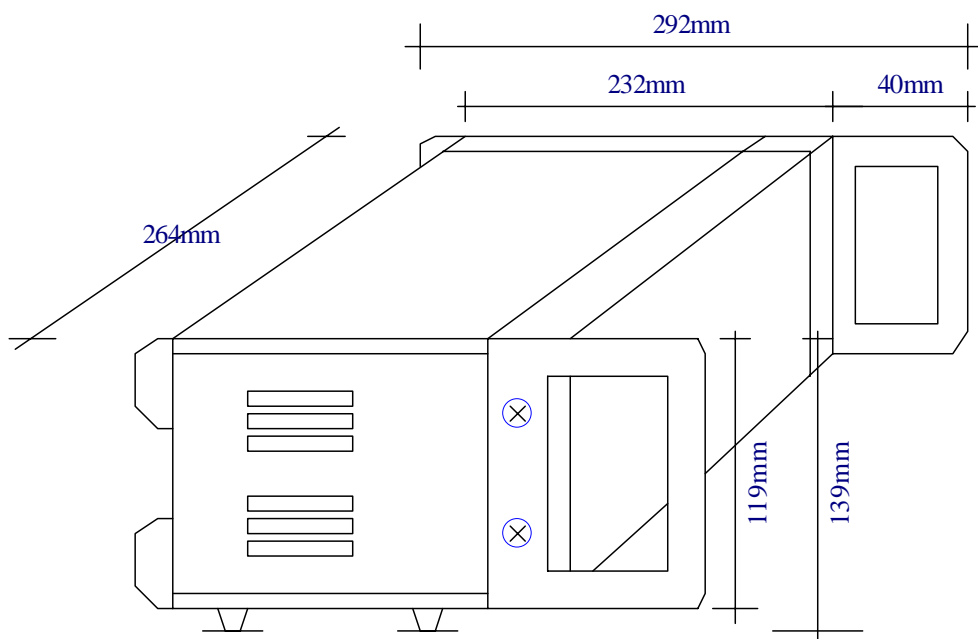

**辉煌工控**

制造厂：瑞安市辉煌工控设备厂

地 址：瑞安市经济开发区

电 话：0577-65602858 Fax：0577-65006599

网 址：WWW.HHGK.CN

邮 编：325200

E-mail：hhgk@hhgk.cn