

DH 型电脑定长控制系列

(DH-2006-V2 型控制器)

使 用 说 明 书

瑞安市辉煌工控设备厂

地 址：瑞安市经济开发区

电 话：0577-65602858 传 真：0577-65006599

网 址：WWW.HHGK.CN E-mail: hhgk@hhgk.cn

DH-2006 电脑定长控制器是瑞安辉煌工控设备厂专门开发用于高速高精度定长控制的数控产品。控制器采用最先进的技术和器件，液晶显示。操作直观简便，可配套使用各种类型的步进电机或交流伺服电机，广泛适用于各种型号的电脑制袋机及其他印刷、包装、食品、轻工等行业，需定长控制的机械。控制器控制准确、结构简单、体积小、安装使用方便。

一、控制器面板

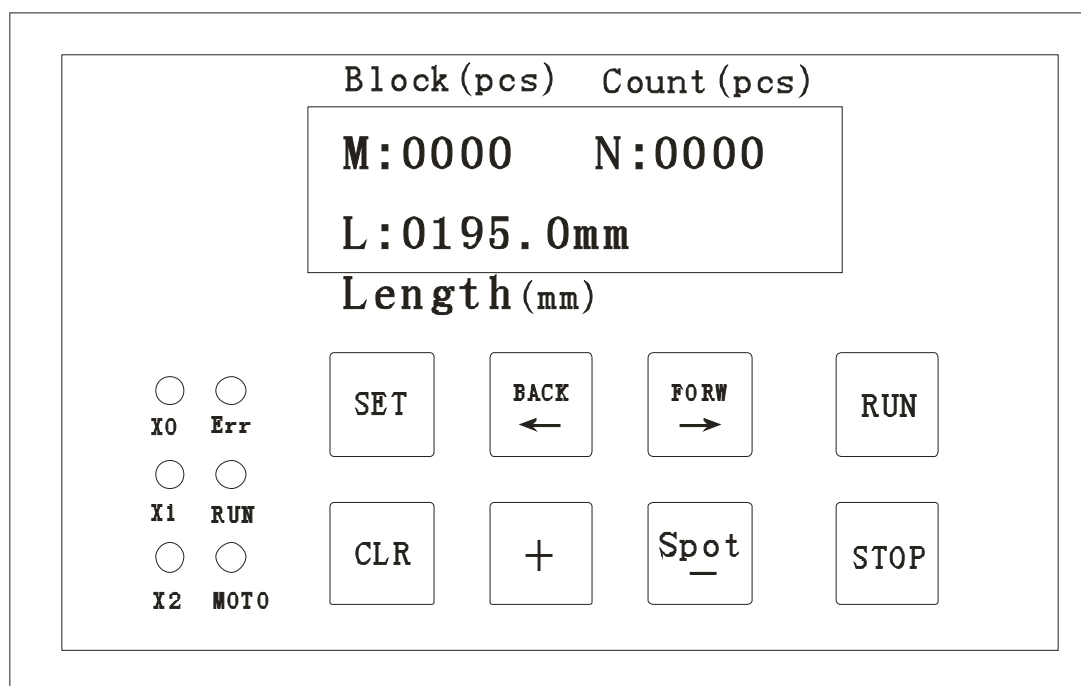

二、面板说明

1. 指示灯说明

<input type="radio"/> X0	X0: 刀位信号灯	<input type="radio"/> Err	Err: 故障指示灯
<input type="radio"/> X1	X1: 上料信号灯	<input type="radio"/> RUN	Run: 运行指示灯
<input type="radio"/> X2	X2: 电眼信号灯	<input type="radio"/> MOTO	MOTO: 步进运行指示灯

2. 按钮说明

<input type="button" value="SET"/>	按钮: 进入设置状态 (循环使用)。
<input type="button" value="BACK ←"/>	按钮: 向后拉料, 在运行状态无效。在设置状态光标左移。

FORW →	按钮：向前拉料，在运行状态无效。在设置状态光标右移。
CLR	按钮：在开机画面，按下清除个数，个数为零时，清除批数。
Spot —	按钮：在设置状态时，按下数值减。在开机画面，按住主机运行，放开主机停止。
+	按钮：在设置状态时，按下数值加。
RUN	按钮：主机运行。
STOP	按钮：主机停止。

(二)在开机画面按‘SET’按钮进入设置菜单：

Length:0195.0mm Number:0100	Length: 长度（5位，单位：mm） Number: 整批数量（4位，单位：只）
Speed:5 Colour/Blank:C	Speed: 5（速度，0-9档，9档最快） Colour/Blank: （C为印刷，B空白）
Time:0s Password:0000	Time: 整批停车时间（0为不停，1为整批停车） Password: 下级菜单密码（2858）
Diameter:62.00mm Stiletto:00ms	Diameter: 胶棍直径（4位，单位：mm） Stiletto: 打孔时间（2位，单位：毫秒）
Model:0 Backup:00	Model: 机型 Backup: 备用

三、接线说明

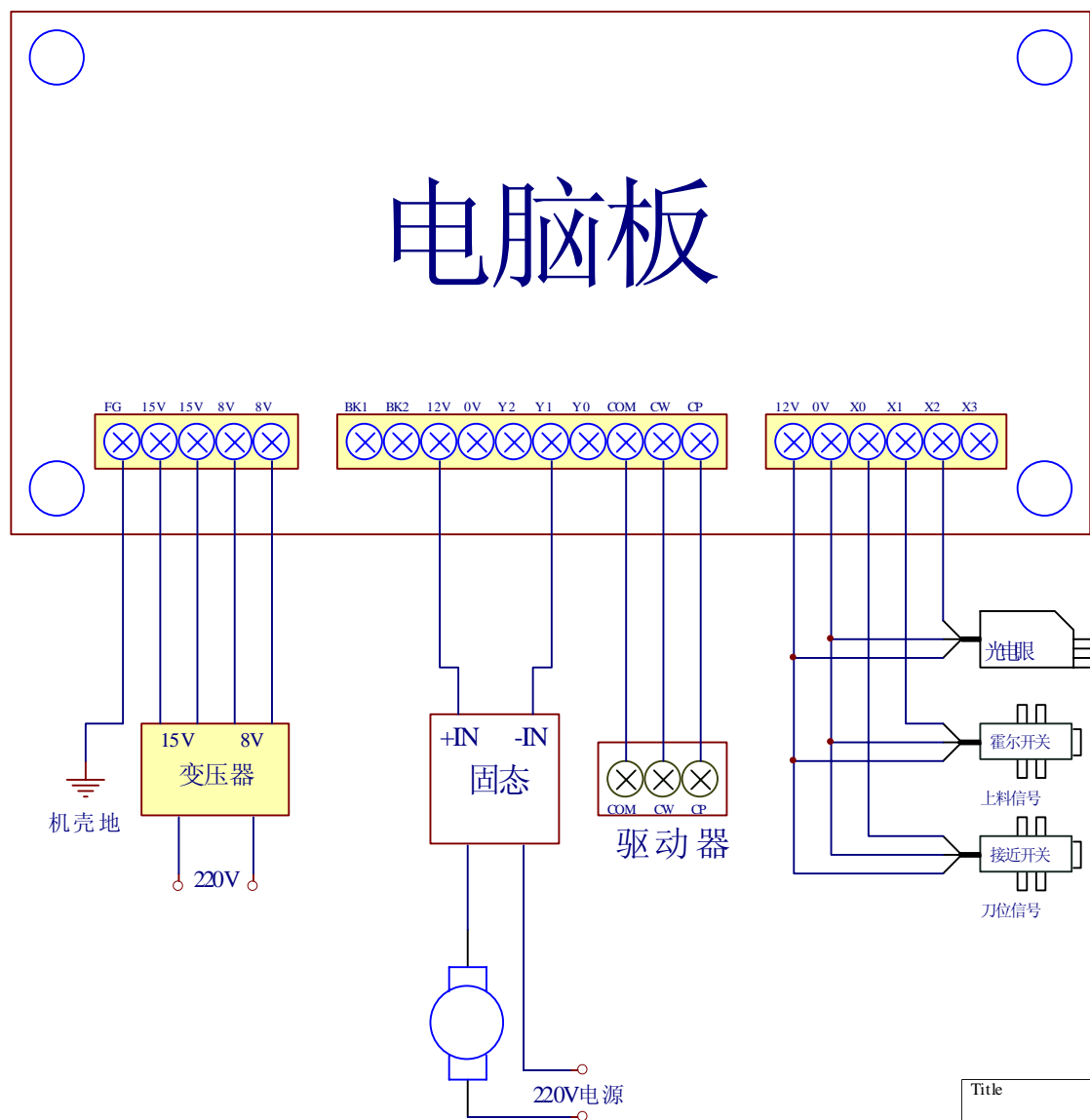

四、功能说明

- 1、上料霍尔作用：上料霍尔无信号时，电脑判定属于无料状态，机器不运行。
- 2、刀位信号作用：使用“长型常闭”“接近开关”来控制刀位。
- 3、电眼信号作用：电眼用来跟踪印刷商标。

辉煌工控

制造厂：瑞安市辉煌工控设备厂
地 址：瑞安市经济开发区
电 话：0577-65602858 Fax: 0577-65006599

网 址：WWW.HHGK.CN
邮 编：325200
E-mail: hhgk@hhgk.cn